



TPR 100: Konfigurationsmöglichkeiten der Grundmaschine

Für die Grundmaschine der Tamponrunddruckmaschine TPR 100 stehen zwei Konfigurationen als Standard zur Verfügung. Mit dieser Information möchten wir kurz darstellen, wie sich die Konfigurationen unterscheiden. Die Hauptunterschiede zwischen den beiden Konfigurationen der Grundmaschine TPR 100 liegen in der Platzierung des Touch-Screen-Monitors zur Maschinenbedienung und darin, wo die elektronischen Komponenten montiert sind. Durch diese Unterschiede eignen sich die beiden Konfigurationen für unterschiedliche Verwendungsmöglichkeiten.

Konfiguration TPR100/CI

In der Konfiguration TPR100/CI ist der Touchscreen-Monitor zur Bedienung der Maschine in das Maschinengehäuse integriert.

Bei Verwendung dieser Konfiguration wird vorausgesetzt, dass der Maschinensockel MS 252 zusätzlich separat bestellt wird (Sockel ist nicht in Konfiguration enthalten). Die elektronischen Komponenten werden in den Maschinensockel montiert.

In dieser Konfiguration ist die TPR 100 optimal für die Verwendung an Handarbeitsplätzen vorbereitet.

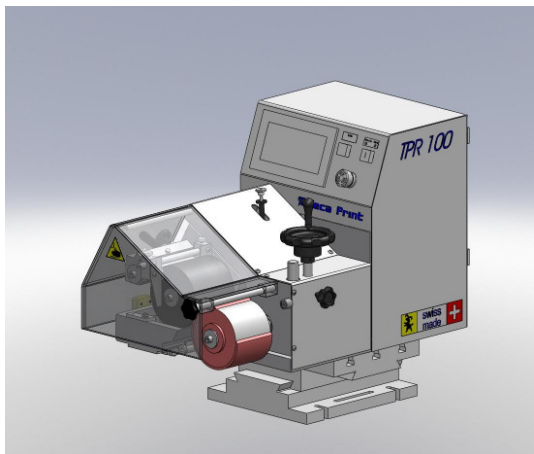

Konfiguration TPR100/CB

Bei der Konfiguration TPR100/CB wird die Maschine mit einem externen Bedienpanel geliefert, das eine komfortable Maschinenbedienung per Touchscreen ermöglicht.

Das Maschinengehäuse selbst hat keinen integrierten Touch-Screen-Monitor.

Die Steuerung befindet sich in einem separaten Schrank in Grösse 600 x 400 x 250 mm.

Diese Maschinenkonfiguration eignet sich sehr gut für die Integration in Anlagen.

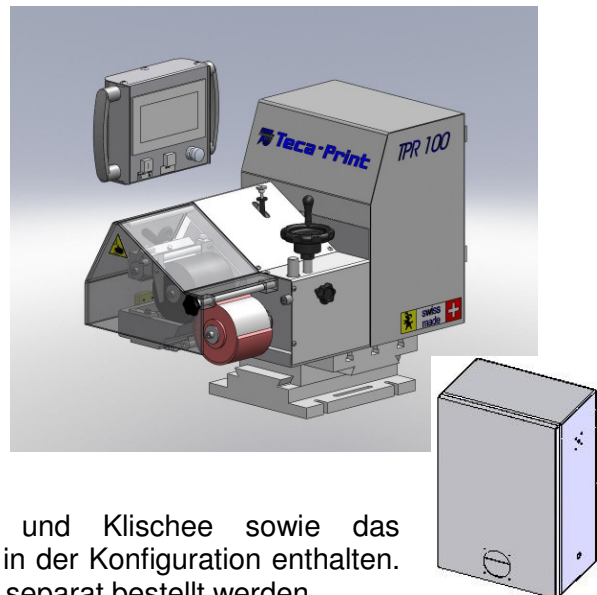

Achtung: Runddrucktampon, Klischeewalze und Klischee sowie das Messerset sind hier zwar abgebildet, aber nicht in der Konfiguration enthalten. Dieses Zubehör zur Maschinenausrüstung muss separat bestellt werden.

Bitte wählen Sie die für Ihren Verwendungszweck passende Konfiguration der Grundmaschine als Basis für die Zusammenstellung Ihrer Tampondruckmaschine TPR 100.

Informationen zum Zubehör, zum Maschinensockel und weiteren passenden Bausteinen finden Sie auf unseren technischen Leitblättern sowie auf den Konfigurationslisten.

Teca-Print

Teca-Print AG

Postfach
Bohlstrasse 17

CH-8240 Thayngen

Tel. +41 (0)52 645 2000

Tel. +41 (0)52 FON TECA

Fax +41 (0)52 645 2102

info@teca-print.com

teca-print.com