

## IRG

---

Peripheriegerät zur  
Nachbehandlung

---

périphérie pour  
traitement ultérieur

---



# IRG

---

INFRAROT-TROCKNUNGSGERÄT  
APPAREIL DE SÉCHAGE À INFRAROUGE

---

 **Teca-Print**  
 **Teca-Print**

TECHNISCHE DATEN		IRG 100		
1.	Strahlungsfläche:	100 x 120 mm		
2.	Strahlungstemperatur:	Einstellbar, 70 – 170 °C bei 40 mm Abstand		
3.	Strahlungsdauer:	Einstellbar, 0,5 – 3 Sekunden		
4.	Elektrischer Anschluss:	230 V; 50 Hz (andere Netzspannungen möglich)		
5.	Heizleistung:	Max. 2 x 600 W		
6.	Steuerspannung:	24 VDC		
7.	Steuerung:	C-MOS Steuerung		
8.	Einrichten:	Einzelauslösung durch Taste		
9.	Gewicht:	ca. 10,8 kg		
10.	Abmessungen (in mm):	Breite	Höhe	Tiefe
		175	340	480
11.	Konformität:	CE		

Technische Änderungen vorbehalten

CARACTÉRISTIQUES TECHNIQUES		IRG 100		
1.	surface de radiation:	100 x 120 mm		
2.	température de radiation:	adjustable - de 70 à 170 °C à une distance de 40 mm		
3.	durée de radiation:	adjustable - de 0,5 à 3 secondes		
4.	raccordement électrique:	230 V; 50 Hz (autres tensions disponibles)		
5.	puissance calorifique:	max. 2 x 600 W		
6.	tension de contrôle:	24 VDC		
7.	commande:	commande à technologie C-MOS		
8.	réglages machine:	individuels par touche		
9.	poids:	environ 10,8 kg		
10.	dimensions (mm):	largeur	hauteur	profondeur
		175	340	480
11.	conformité:	CE		

Nous nous réservons le droit de faire des modifications techniques

Das Infrarotgerät IRG 100 wird mit kurzwelligigen Infrarotstrahlen betrieben. Strahlungsdauer und Temperatur sind einstellbar. Das Gerät kann für die Nachbehandlung, d.h. für die Trocknung des Druckes (z.B. Glas, Metall, Kunststoff) verwendet werden.

L'appareil à infrarouge IRG 100 fonctionne avec des rayons infrarouges à ondes courtes. La durée et la température du rayonnement sont réglables. L'appareil peut être utilisé pour le traitement ultérieur, c'est-à-dire pour le "séchage" de l'encre (par exemple sur du verre, du métal, du plastique).

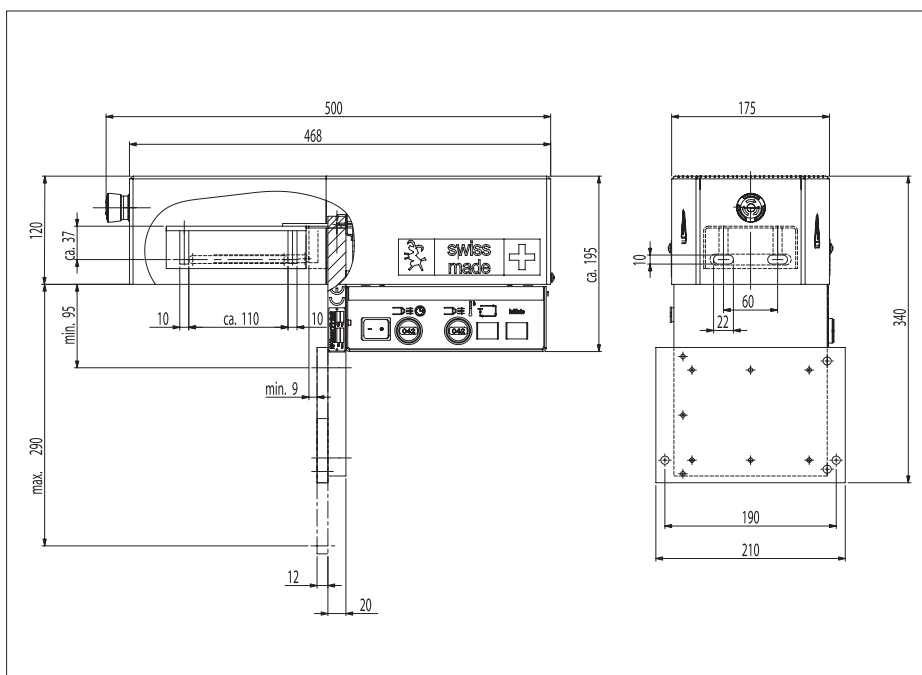

[www.padprinting.biz](http://www.padprinting.biz)  
[www.tampographie.biz](http://www.tampographie.biz)  
[www.tampondruck.biz](http://www.tampondruck.biz)  
[www.teca-print.com](http://www.teca-print.com)



**Teca-Print**

Teca-Print AG

Tel. +41 (0)52 645 2000

Tel. +41 (0)52 FON TECA

Postfach

Fax +41 (0)52 645 2102

Bohlstrasse 17

info@teca-print.com

CH-8240 Thayngen

teca-print.com